

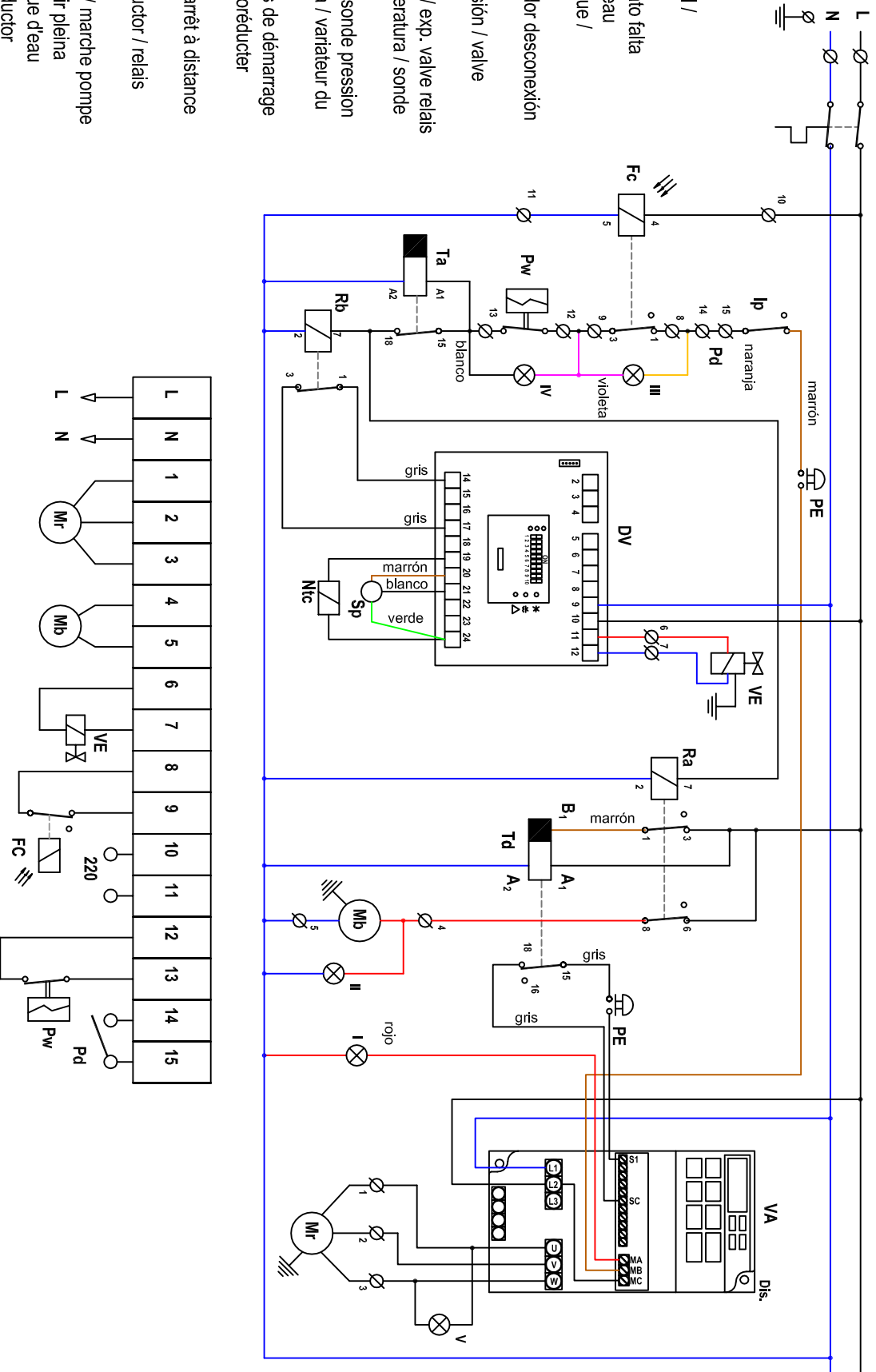

ICETECH
ICE MAKERS

SC SPLIT CO2

- PE - Emergency stop / paro de emergencia / arrêt d'urgence
- Fc - Photocell / fotocélula / cellule photoélectrique
- Ip - Main switch / interruptor principal / interrupteur principal
- Pw - Water pressure switch / presostato falta de agua / pressostat manque d'eau
- Ta - Start timer / temporizador arranque / temps de démarrage
- Td - Disconnection timer / temporizador desconexión / temps d'arrêt
- VE - Expansion valve / válvula expansión / valve d'expansion
- Rb - Exp. valve relay / relé valv. exp. / exp. valve relais
- Ntc - temperature probe / sonda temperatura / sonde température
- Sp - pressure probe / sonda presión / sonde pression
- VA - V/f driver / variador de frecuencia / variateur du feéquence
- Ra - Start relay / relé arranque / relais de démarrage
- Mr - Gearmotor / motorreductor / motorréducter
- Mb - Water pump / bomba / pompe
- Pb - Remote stop / paro a distancia / arrêt à distance
- I - Gear thermal relay / térmico reductor / relais thermique
- II - Water pump on / marcha bomba / marche pompe
- III - Full bin / depósito lleno / réservoir pleine
- IV - Water failure / falta agua / manque d'eau
- V - Gearmotor on / marcha motorreductor
- VI - Compressor relay / térmico compresor / marche motoréducteur



15/06/2017